

**STONEREEF**

**DE**

**EN**

# PAPIERSCHNEIDER

ANLEITUNG / MANUAL

STONE REEF GmbH  
Nelkenstr. 15  
85591 Vaterstetten  
Germany  
SR-1355  
[service@stonereef.de](mailto:service@stonereef.de)



**DE** Deutsch

Bitte lies diese Anleitung sorgfältig durch, bevor du den Papierschneider verwendest. Bewahre sie für spätere Rückfragen gut auf.

- Nur für die manuelle Bearbeitung von Papier, Fotopapier, Bastelkarton und ähnlichen Materialien geeignet – nicht für Kunststoff, Holz oder Metall verwenden.
- Vorsicht: scharfe Klinge. Verletzungsgefahr bei unsachgemäßer Nutzung.
- Immer nur ein Benutzer gleichzeitig – Kinder dürfen das Gerät nur unter Aufsicht Erwachsener bedienen.
- Der Sicherheitshebel sollte bei Nichtgebrauch verriegelt sein, um unbeabsichtigte Schnitte zu verhindern.
- Gerät immer auf einer ebenen, stabilen Fläche verwenden – Rutschgefahr bei Schräglage.
- Finger und Kleidung von der Klinge und dem Hebelbereich fernhalten.
- Keine beschädigten oder verbogenen Teile verwenden – Gefahr von Funktions-

störungen.

- Gerät nicht demontieren oder eigenständig umbauen.
- Vor hoher Feuchtigkeit und extremen Temperaturen schützen – Metallteile können rosten oder sich verziehen.
- Designed for manual cutting of paper, photo paper, cardboard, and similar materials only – do not use on plastic, wood, or metal.
- Caution: sharp blade. Risk of injury if used improperly.
- Only one person should operate the device at a time. Children must be supervised when using this product.
- Always keep the safety lock engaged when not in use to prevent accidental cuts.
- Use the device only on a flat, stable sur-

**EN****English**

- 
- Please read this manual carefully before using the paper cutter. Keep it for future reference.

face – risk of slipping if placed unevenly.

- Keep fingers, hair, and clothing away from the blade and cutting lever during operation.
- Do not use if any parts are damaged, bent, or loose – malfunction may occur.
- Do not disassemble or modify the device.
- Keep away from moisture and extreme temperatures – metal parts may rust or warp.

DE

Zubehör



Stk.

Artikel

A

1

Papierschneider m. Klinge

B

1

Papierfixier-Zubehör

C

1

Formatlinien (A4-B7)

D

1

Anleitung

EN

Included Items



Qty.

Item

A

1

Paper cutter with blade

B

1

Paper guide

C

1

Format markings (A4-B7)

D

1

Instruction manual

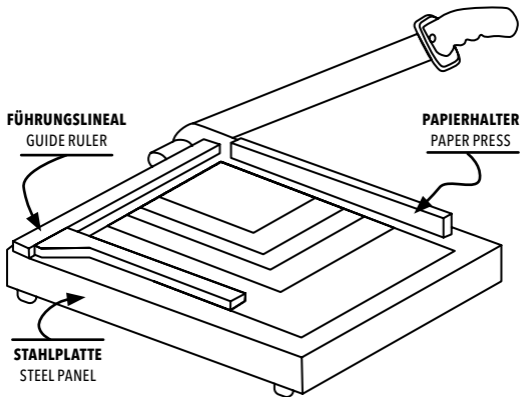

## 1

## Aufstellen

- Stelle den Papierschneider auf eine flache, rutschfeste Unterlage.

### Pflege & Lagerung

Nach dem Gebrauch trocken abwischen – keine aggressiven Reinigungsmittel verwenden. Nicht im Freien oder in feuchten Räumen lagern. Klinge regelmäßig auf Schärfe prüfen – bei starker Abnutzung nicht mehr verwenden.

## 1

## Set up

- Place the paper cutter on a flat, non-slip surface.

### Care & Storage

Wipe the device clean with a dry or slightly damp cloth after use. Do not use harsh or abrasive cleaning agents. Store in a dry indoor environment – not suitable for outdoor or humid conditions. Regularly check the blade for sharpness. Do not use the cutter if the blade is dull or damaged.

**2****Entriegeln**

- 
- Hebelgriff durch Lösen der Sicherheitsarretierung freigeben.

**3****Papier einlegen**

- 
- Blatt an gewünschtem Format (A4–B7) ausrichten, ggf. mit dem Magnet fixieren.

**2****Unlock**

- 
- Release the safety lock to free the cutting lever.

**3****Insert paper**

- 
- Align the sheet with the desired format (A4–B7). Use the magnetic guide to hold it in place if needed.

## 4 Schnitt ausführen

- Hebel gleichmäßig nach unten drücken – gleichmäßiger Druck verbessert das Ergebnis.

## 5 Verriegeln

- Nach dem Gebrauch den Hebel wieder arretieren.

## 4 Cut

- Press the cutting lever down evenly. Steady pressure ensures clean results.

## 5 Lock

- After use, secure the lever again using the safety lock.



### **Achtung!**

Kein Spielzeug. Darf nicht in die Hände von Kleinkindern gelangen - Erstickungs- und Verletzungsgefahr durch Kleinteile und Klinge.



### **Caution!**

This is not a toy. Keep out of reach of small children - risk of choking and injury due to small parts and sharp blade.

**DE**

Danke

**EN**

Thank you

Vielen Dank, dass du dich für unser Produkt entschieden hast. Wenn du Fragen zu unseren Produkten hast, schreib uns gerne eine Nachricht.

Wir sind für dich da:

Thank you for choosing our product. If you have any questions about our products, please send us a message.

We are here for you:

**service@stonereef.de**



**Servicebereich  
Customer Area**

[www.stonereef.de/service](http://www.stonereef.de/service)