

**STONEREEF**

**FR**

**EN**

# COUPE-PAPIER

MODE D'EMPLOI / MANUAL

STONE REEF GmbH  
Nelkenstr. 15  
85591 Vaterstetten  
Germany  
SR-1355  
[service@stonereef.de](mailto:service@stonereef.de)



**FR** Français

Veillez lire attentivement ces instructions avant d'utiliser le coupe-papier. Conservez-les soigneusement pour pouvoir les consulter ultérieurement.

- Convient uniquement pour le traitement manuel du papier, du carton et matériaux similaires. Ne pas utiliser pour le plastique, le bois ou le métal.
- Attention : lame tranchante. Risque de blessure en cas d'utilisation inappropriée.
- Un seul utilisateur à la fois. Les enfants doivent être sous surveillance d'un adulte.
- Le levier de sécurité doit être verrouillé lorsqu'il n'est pas utilisé (pour éviter toute coupure accidentelle).
- Utilisez toujours l'appareil sur une surface plane et stable (risque de glissement).
- Gardez vos doigts et vêtements éloignés de la lame et du levier.
- N'utilisez pas de pièces endommagées ou tordues (risque de dysfonctionne-

- ment). Ne démontez ou modifiez pas l'appareil vous-même.
- Protégez-le de l'humidité élevée et des températures extrêmes (risques de rouille/déformation).
  - Designed for manual cutting of paper, photo paper, cardboard, and similar materials only – do not use on plastic, wood, or metal.
  - Caution: sharp blade. Risk of injury if used improperly.
  - Only one person should operate the device at a time. Children must be supervised when using this product.
  - Always keep the safety lock engaged when not in use to prevent accidental cuts.
  - Use the device only on a flat, stable sur-
- EN** English
- 
- Please read this manual carefully before using the paper cutter. Keep it for future reference.

face – risk of slipping if placed unevenly.

- Keep fingers, hair, and clothing away from the blade and cutting lever during operation.
- Do not use if any parts are damaged, bent, or loose – malfunction may occur.
- Do not disassemble or modify the device.
- Keep away from moisture and extreme temperatures – metal parts may rust or warp.

FR

Article



Qté.

Artikel

A

1

Coupe-papier avec lame

B

1

Accessoires de fixation du papier

C

1

Lignes de format (A4-B7)

D

1

Mode d'emploi

EN

Included Items



Qty.

Item

A

1

Paper cutter with blade

B

1

Paper guide

C

1

Format markings (A4-B7)

D

1

Instruction manual

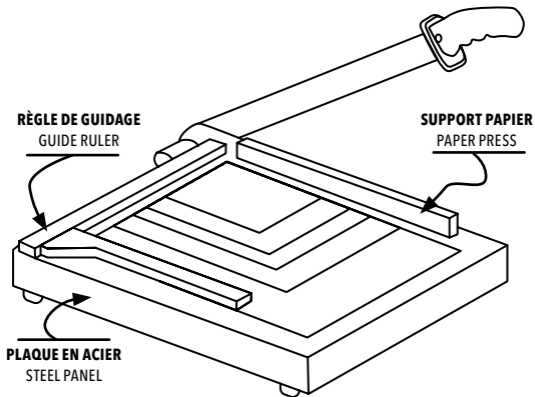

## 1

## Installation

- Placez le coupe-papier sur une surface plane et antidérapante.

### Entretien et stockage

Après utilisation, essuyez-le avec un chiffon sec - n'utilisez pas de produits nettoyants agressifs. Ne le stockez pas à l'extérieur ou dans des pièces humides. Vérifier régulièrement le tranchant de la lame - ne plus utiliser en cas d'usure importante.

## 1

## Set up

- Place the paper cutter on a flat, non-slip surface.

### Care & Storage

Wipe the device clean with a dry or slightly damp cloth after use. Do not use harsh or abrasive cleaning agents. Store in a dry indoor environment - not suitable for outdoor or humid conditions. Regularly check the blade for sharpness. Do not use the cutter if the blade is dull or damaged.

**2****Déverrouiller**

- 
- Libérer la poignée à levier en desserrant le dispositif de sécurité.

**3****Insérer le papier**

- 
- Aligner la feuille au format souhaité (A4-B7), la fixer avec l'aimant si nécessaire.

**2****Unlock**

- 
- Release the safety lock to free the cutting lever.

**3****Insert paper**

- 
- Align the sheet with the desired format (A4-B7). Use the magnetic guide to hold it in place if needed.

**4****Effectuer la coupe**

- Appuyez uniformément sur le levier  
– une pression régulière améliore le résultat.

**5****Verrouillage**

- Après utilisation, verrouillez à nouveau le levier.

**4****Cut**

- Press the cutting lever down evenly.  
Steady pressure ensures clean results.

**5****Lock**

- After use, secure the lever again using the safety lock.



### Attention !

Ce n'est pas un jouet. Tenir hors de portée des jeunes enfants - risque d'étouffement et de blessure par les petites pièces et la lame.



### Caution!

This is not a toy. Keep out of reach of small children - risk of choking and injury due to small parts and sharp blade.

FR

Merci

EN

Thank you

Merci d'avoir choisi notre produit. Si vous avez des questions sur nos produits, n'hésitez pas à nous envoyer un message.

Thank you for choosing our product. If you have any questions about our products, please send us a message.

Nous sommes là pour vous :

We are here for you:

**service@stonereef.de**



**Zone de service**

**Customer Area**

[www.stonereef.de/service](http://www.stonereef.de/service)